

# BON DE COMMANDE

POUR CALCULER LE NOMBRE  
DE PIÈCES QU'IL VOUS FAUT

## ESSENCES

CHÊNE     ÉRABLE     \_\_\_\_\_

Note.:

Les mesures doivent toujours être prises  
du bas vers le haut.

## MARCHES

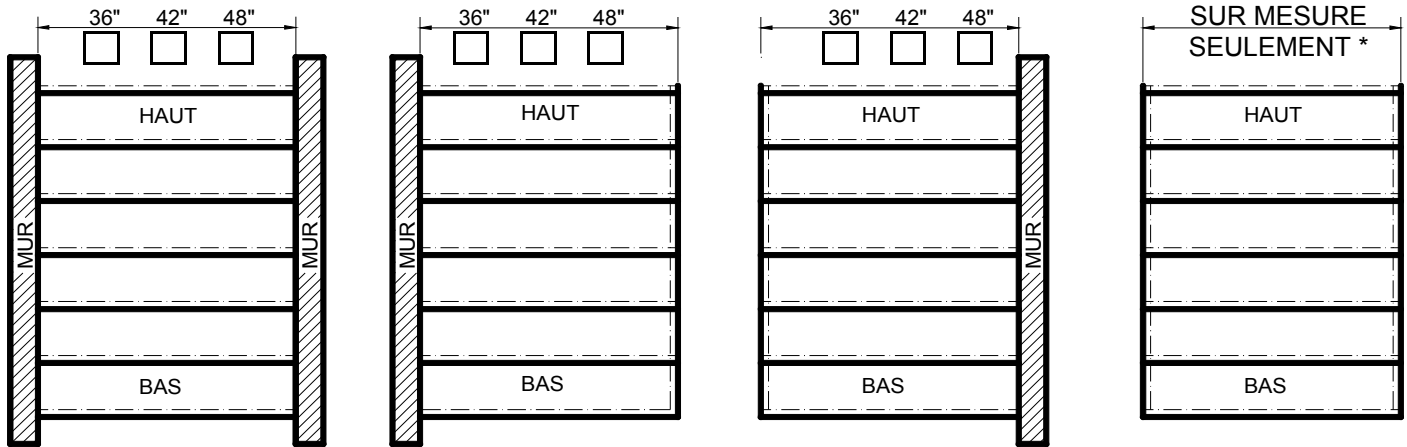

ENTRE 2 MURS  
Nbr de marches

ARRONDIS A DROITE  
Nbr de marches

ARRONDIS A GAUCHE  
Nbr de marches

ARRONDIS 2 COTÉS  
Nbr de marches

INDIQUER LA PROFONDEUR  
DE LA MARCHÉ SANS LE NEZ  
DE CELLE-CI

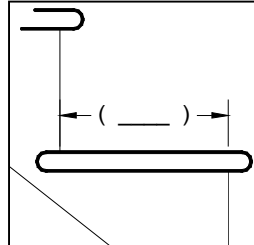

ENTRE 8" ET 9"  
MARCHÉ 10-1/2"  
EX.: 3610

ENTRE 9" ET 10"  
MARCHÉ 11-1/2"  
EX.: 3611

## \* MARCHES ARRONDIES 2 COTÉS

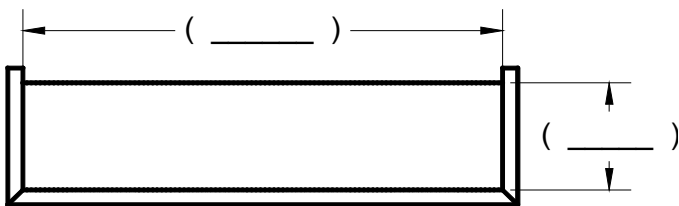

INDIQUER LA PROFONDEUR ET LA LARGEUR  
SANS LES NEZ DE MARCHES

## ANATOMIE

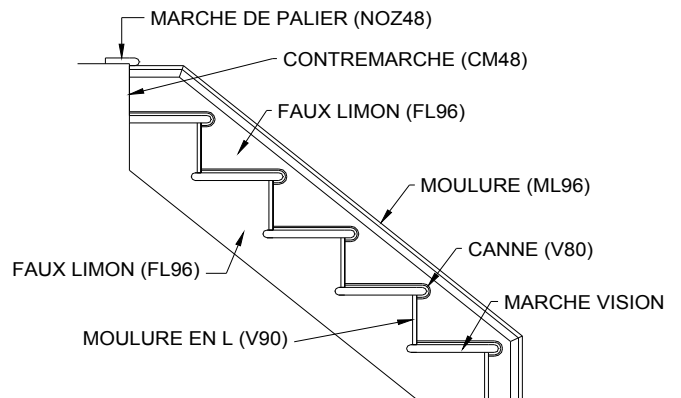

## COORDONNÉES

Nom: \_\_\_\_\_  
 Adresse: \_\_\_\_\_  
 \_\_\_\_\_  
 Ville: \_\_\_\_\_  
 Code Postal: \_\_\_\_\_  
 Tél.: \_\_\_\_\_  
 Fax.: \_\_\_\_\_

# BON DE COMMANDE

POUR CALCULER LE NOMBRE  
DE PIÈCES QU'IL VOUS FAUT

## MARCHES D'ANGLE

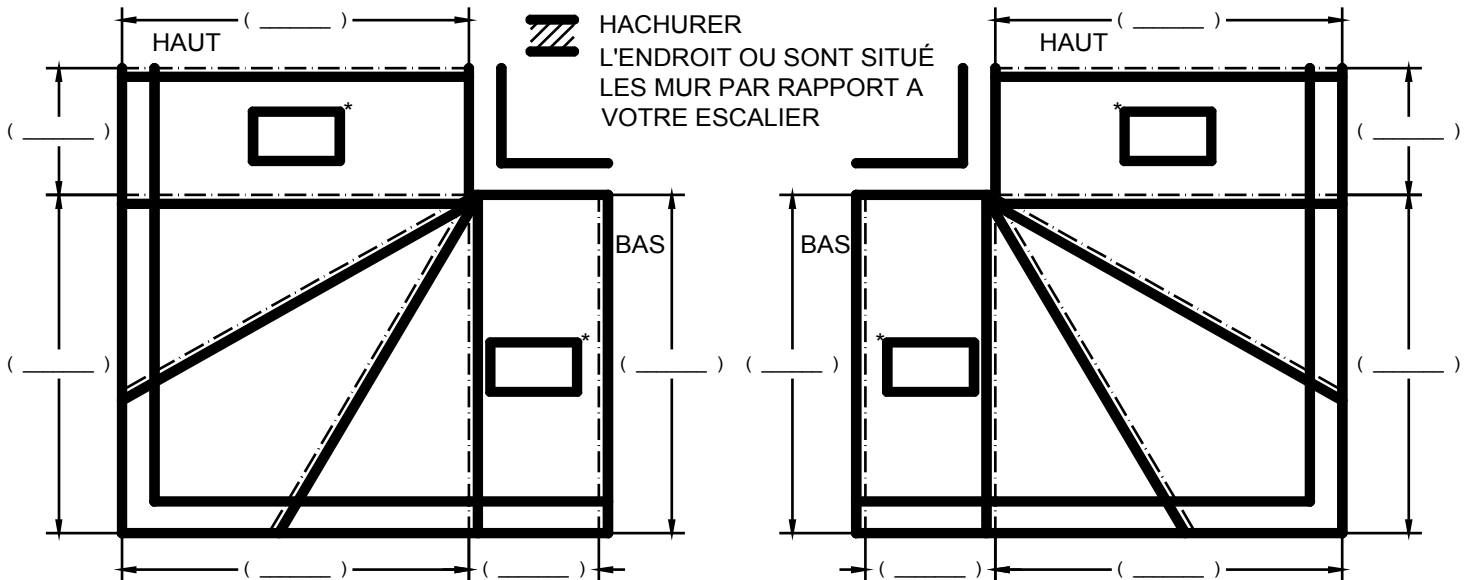

\* INDIQUER LE NOMBRE DE MARCHES AU ENDROIT QUI CORRESPONDE À VOTRE ESCALIER  
AINSI QUE LES LARGEUR DE VOTRE ESCALIER (36" - 42" - 48")

Voici les mesures standard d'un set de marche d'angle **Vision**

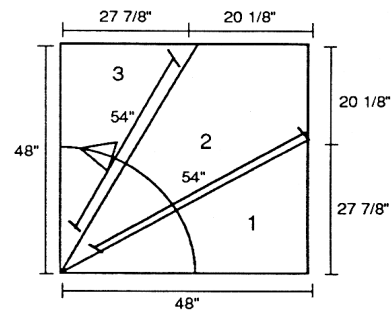

## ACCESSOIRES

<p>Kit d'installation</p> <p>2 Blocs, 2 vis et 1 DVD</p> <p><b>KIT</b></p> <input type="text"/>	<p>Clou pour marches</p> <p>50 par boîte</p> <p><b>CLOU</b></p> <input type="text"/>	<p>Marche de palier 48"</p> <p><b>NOZ48</b></p> <input type="text"/>	<p>Contremarche 48"</p> <p>2 par paquet</p> <p><b>CM48</b></p> <input type="text"/>	<p>Faux limon droit 96"</p> <p><b>FL96</b></p> <input type="text"/>
<p>Faux limon marche d'angle 54"</p> <p><b>FLM54</b></p> <input type="text"/>	<p>Canne droite</p> <p>2 par paquet</p> <p><b>V80D V80G</b></p> <input type="text"/> <input type="text"/>	<p>Extension canne 48"</p> <p><b>V86</b></p> <input type="text"/>	<p>Moulure en "L" 48"</p> <p><b>V90</b></p> <input type="text"/>	<p>Moulure limon 96"</p> <p><b>ML96</b></p> <input type="text"/>